

Stromdurchführungen – Electr. connectors – Connections électr. max. 7000 bar
Werkstoffe: 1.4542 / PTFE Materials: 17-4 PH / PTFE max. 100 000 PSI

Einzelstromdurchführungen

- Zum Übermitteln von elektrischen Messdaten sowie zum Anspeisen und Steuern der Heizleistung in Hochdruckbehältern.
- Zum Verbinden von Steuerleitungen und Herausführen von elektrischen Messleitungen aus Hochdruckgeräten.
- Diese selbstdichtende Stromdurchführung ist elektrisch isoliert und dichtet druckunterstützt gegen den Behälterinnendruck.
- Zum Verbinden der Anschlussdrähte sind die Stromdurchführungen aussen mit zwei Muttern ausgerüstet und innen als Rohr ausgebildet, $\varnothing 2 \times \varnothing 0.7 \text{ mm}$
- Länge L des Leiters im Hochdruckbehälter mit Isolation nach Kundenwunsch. Standardlänge L ist 50 mm. Gewünschte Länge bitte mit der Bestellung spezifizieren.
- Betriebstemperatur: -50°C bis $+175^\circ\text{C}$, Strom: max. 10 A, Durchschlagswiderstand: $>10^{11} \text{ Ohm}$.
- **Achtung:** Stromdurchführungen nur mit **nicht leitenden Medien** einsetzen oder Leiter entsprechend isolieren.
- Als komplette Einzelstromdurchführungen lieferbar für den direkten Einbau in die Standard-SITEC-Hochdruckanschlüsse 1/4 HP, 3/8 HP und 9/16 HP.
- Ab Lager lieferbar.
- Spezialanfertigungen auf Anfrage.



Monoconnections électriques

- Pour la transmission de valeurs de mesure ainsi que pour l'alimentation et le contrôle du courant de chauffage dans des enceintes haute pression.
- Pour raccorder des lignes pilotes et pour sortir des lignes de mesure d'appareils haute pression.
- Ces connections électriques sont isolées et font étanchéité contre la pression interne de l'enceinte.
- Pour fixer les fils à raccorder, les bouts des connections sont équipés de 2 écrous à l'extérieur, et à l'intérieur ils ont la forme d'un tube $\varnothing 2 \times \varnothing 0.7 \text{ mm}$.
- Le fil avec isolation est livrable en différentes longueurs L. La longueur L standard est 50 mm. Veuillez spécifier s.v.p. les longueurs désirées à la commande.
- Température: -50°C à $+175^\circ\text{C}$, courant max.: 10 A, résistance diélectrique: $>10^{11} \text{ Ohm}$.
- **Attention:** appliquer seulement avec **des fluides non-conductibles** ou avec des conducteurs isolés.
- Les monoconnections électriques sont en vente pour le montage dans les raccords standard SITEC 1/4 HP, 3/8 HP et 9/16 HP.
- Livrables sur stock.
- Fabrications spéciales sur demande.

Electrical single connectors

- To transmit electrical measuring data as well as to feed and control the heating capacity in high-pressure vessels.
- To connect control leads and to insert electrical measuring leads into high-pressure apparatus.
- This self-sealing high-pressure lead is insulated and seals against the internal vessel pressure.
- To connect the wires, the leads have two nuts on the outside and are shaped as tube OD 2 mm \times ID 0.7 mm on the inside.
- Different lengths L of the lead in the HP vessel with insulation are available. Standard length L is 50 mm. Please specify the required length with the order.
- Operating temperature: -50°C to $+175^\circ\text{C}$, current: max. 10 A, insulating resistance: $>10^{11} \text{ Ohm}$.
- **Caution:** Only to be used with **non-conductive fluids** or insulated conductors.
- Complete electrical single connectors available for assembly in standard SITEC HP connections 1/4 HP, 3/8 HP and 9/16 HP.
- Available from stock.
- Special designs on request.

Druck Pressure Pression	HP-Anschluss HP connection Raccordements HP		DN \varnothing Orifice Pass. d	Artikel-Nr. Part No. Référence	Abmessungen Dimensions Dimensions	
	F				HEX	C
bar	inch	mm	mm			
4000	9/16 HP	M 26 \times 1.5	5.0	770.8150	27	25
	3/8 HP	M 20 \times 1.5	3.0	770.8250	22	28
	1/4 HP	M 16 \times 1.5	3.0	770.8350	24/22	66

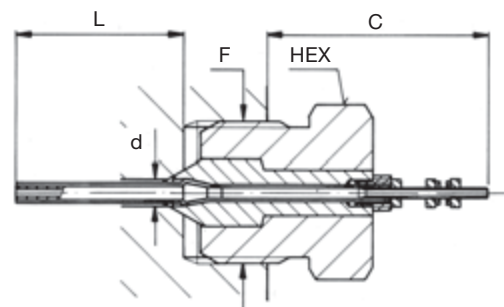

Stromdurchführungen – Electr. connectors – Connections élect.

Werkstoffe: 1.4542 / PTFE Materials: 17-4 PH / PTFE

max. 7000 bar
max. 100 000 PSI**Mehrfachstromdurchführungen**

- Mehrfachstromdurchführungen sind mit einer äusseren O-Ring-Dichtung oder mit Bridgman-Dichtung erhältlich.
- Die technisch aufwendiger gebaute Bridgman-Dichtung wird v.a. für Anwendungen mit hohen Drücken und hohen Temperaturen eingesetzt. Durch das Bridgman-Prinzip wird in der Dichtung ein den Innendruck um ca. 50% übersteigender Druck erzeugt, womit eine Leckage absolut ausgeschlossen ist.
- Das Konzept der elektrischen Stromleiter ist identisch mit demjenigen der Einzelstromdurchführungen.
- Die äusseren Dichtungen der Mehrfachstromdurchführungen sind aus PTFE. Durch deren chemische Beständigkeit und den hohen Diffusionswiderstand sind die Stromdurchführungen vielseitig einsetzbar.
- Alle Mehrfachstromdurchführungen sind mit 1 bis 7 elektrischen Verbindungen erhältlich.
- Einbaumasse auf Anfrage.
- Spezialanfertigungen auf Kundenwunsch erhältlich.

**Multiconnections électriques**

- Les multiconnections électriques sont fabriquées avec des joints extérieurs toriques ou avec un joint Bridgman.
- Le joint Bridgman, plus sophistiqué, est appliqué pour les pressions et températures plus élevées. Basé sur le principe Bridgman, une pression dépassant de env. 50% la pression interne est engendrée dans le joint. Une fuite est donc absolument exclue.
- La construction des conducteurs électriques est identique avec celle des monoconnections électriques.
- Les joints extérieurs des multiconnections électriques sont en PTFE. Avec leur bonne résistance chimique et leur haute résistance à la diffusion, ces connections électriques peuvent être appliquées dans la plupart des cas.
- Toutes les multiconnections électriques peuvent être fournies avec 1 à 7 connections électriques.
- Dimensions de montage sur demande.
- Fabrications spéciales à la demande du client.

Electrical multiconnectors

- Electrical multiconnectors are available with an external O-ring seal or a Bridgman closure.
- The sophisticated Bridgman closure is used in high-pressure and high-temperature applications. Based on the Bridgman principle, a pressure of approximately 50% above the internal pressure is generated in the packing rings. Therefore leakage is absolutely excluded.
- The design of the electrical leads is identical with that of the single electrical connectors.
- The external seal rings in both multiconnector models are in PTFE. Based on their high chemical and diffusion resistance these electrical connectors can be used in most applications.
- All electrical multiconnectors are available with 1 to 7 electrical leads.
- Dimensions of assembly on request.
- Special custom-built designs are available on request.

O-Ring / O ring / Joint torique

Druck Pressure Pression	Temperatur Temperature Température	Anschluss Connection Raccordement	Leiter Lead Fil	Artikel-Nr. Part No. Référence	Anzahl Kabel No. of leads Nombre de fils
max. bar	°C	F	L mm		Index zu Art.-Nr. Add to Part No. Ajouter à la réf.
1000	150	M20 × 1.5	10	770.8830	-1 -2 -3 -4
1000	150	M36 × 2	10	770.8830	-5 -6 -7

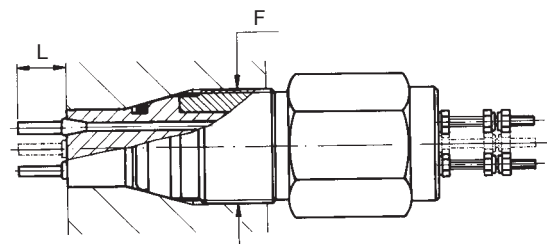
**Bridgman**

Druck Pressure Pression	Temperatur Temperature Température	Anschluss Connection Raccordement	Leiter Lead Fil	Artikel-Nr. Part No. Référence	Anzahl Kabel No. of leads Nombre de fils
max. bar	°C	F	L mm		Index zu Art.-Nr. Add to Part No. Ajouter à la réf.
1000	150	M20 × 1.5	10	770.8930	-1 -2 -3 -4
1000	150	M36 × 2	10	770.8930	-5 -6 -7
2000	150	M36 × 2	10	770.8940	-5 -6 -7
7000	150	M26 × 1.5	10	770.8960	-1 -2 -3 -4
7000	150	M60 × 2	10	770.8960	-5 -6 -7

